

# 取扱説明書

## ブレーキフルード交換キット

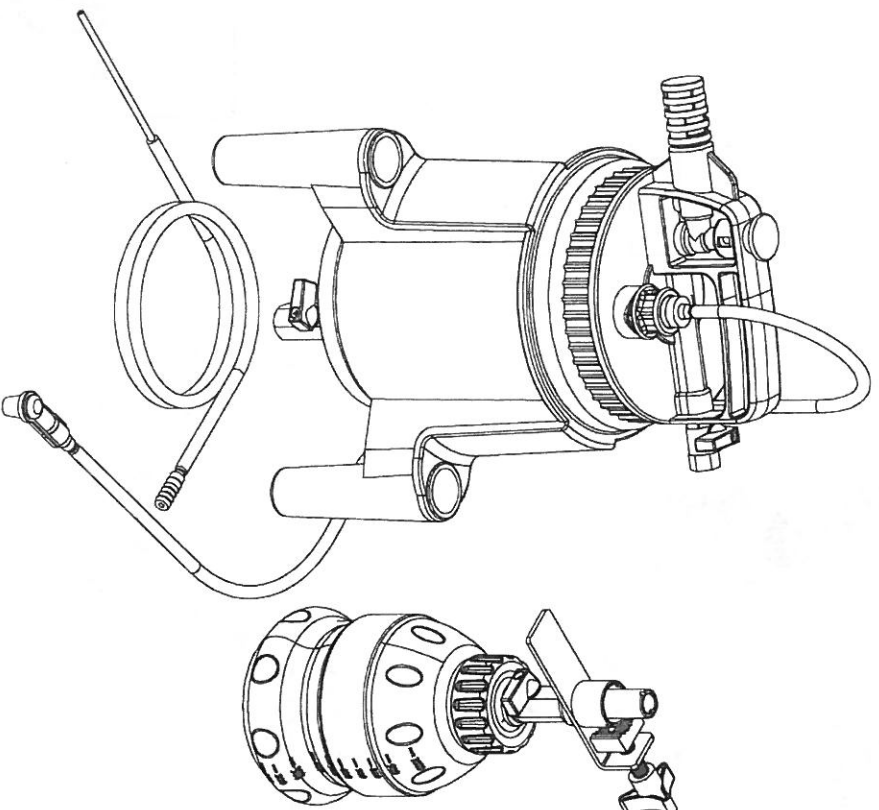

※安全に長くご愛用頂く為にも、この取扱説明書を熟読頂き正しくご使用下さい※

ツールシヨツプKIKAIYA

### ご使用上のご注意

- ・ガソリン・石油・引火性のある液体・危険な科学製品や薬品には絶対に使用しないで下さい。
- ・作業をする自動車は、平らで安全な場所に止めてサイドブレーキをした状態で作業して下さい。
- ・決して分解はしないで下さい。
- ・85℃以下の液体にご使用頂けます。
- ・ご使用後は、汚れを拭き取り綺麗な状態にして保管して下さい。

### 詳細部分の名称

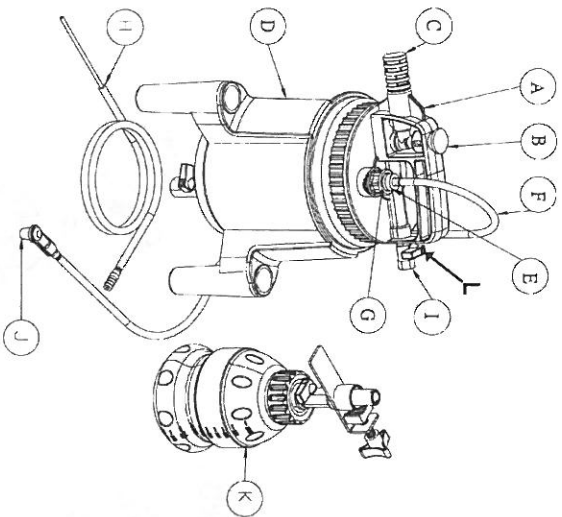

記号	名 称
A	持ち手
B	ボタン
C	タンク
D	タンク
E	吸込みチューブ挿し込み口
F	ブローキチューブ
G	フルード排出口
H	吸込みチューブ
I	エアークリップ
J	接続キャップ
K	フルード補充ボトル
L	エアークリップ

### 使用 方 法

- ・ワスターシリンダーキャップを取り外す。
- ・エアークリップ (I) にニツプルを取り付け、コンプレッサーのエアークリップを接続する。(4.8～11.6キロ)
- ・バキュームブローターユニットに吸込みチューブ (H) を取り付ける。
- ・エアークリップを “開く” の位置に回しボタン (B) を押す。
- ・リザーブタンクのブローキチューブを少量吸い取る。
- ・少量吸い取った後、エアークリップを “閉める” の位置に回す。
- ・チューブを接続キャップ (J) が付いているチューブに取り換える。

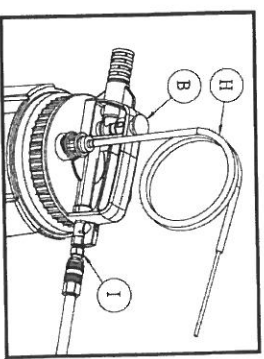

- ・フルード補充ボトルの中にブローキチューブを入れ、フルード補充ボトルをリザーブタンクに下向きに置き倒れない様にネジで固定して、補充ボトルのバルブを開く。
- ・接続キャップ (J) のついたチューブの先端をブローキチューブの先端に接続する。
- ・エアークリップを “開ける” の位置に回し、ボタンを押します。
- ・ブローキチューブ交換作業を開始する。  
(古いオイルを吸込みながら、新しいオイルが出てきたら交換作業完了です)

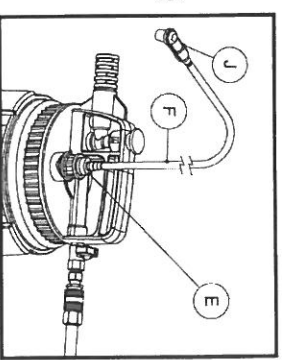

※交換は、ワスターシリンダーから遠いブローキから作業を開始します。  
 ※エアークリップを “開く” の位置に回すと、自動的に吸込みが開始されます。  
 ※吸込みを止める場合は、エアークリップを “閉める” の位置に回して下さい。