

# ウェルディングテーブル 折りたたみ式 取扱説明書

【品番】FWT-1

この度は、KIKAIYA「ウェルディングテーブル折りたたみ式」をお買い上げいただき誠にありがとうございます

\* この取扱説明書は、商品の正しい使い方や組立て方法、使用上の注意について記載しております

\* 本書を最後まで必ずお読みいただき、商品を正しく取付けしご使用ください

\* 本書が必要になったとき、すぐ利用できるように大切に保管してください



コバヤシデンソー株式会社

〒720-0843 広島県福山市赤坂町赤坂 1415-3

(MAIL) info@kikaiya.com

## ■開封時

開封したらすぐに中身を確認してください。

付属品の欠品、破損、初期不良等がございましたらすぐに販売店にご連絡ください。

※商品は到着しましたら7日以内に必ず開封して中身をご確認ください

※改良の為、予告なく仕様を変更する場合がございますのでご了承ください

## ■安全・使用上のご注意

- 本来の使用用途以外でのご使用は製品の破損や重大な事故に繋がり危険ですのでご注意ください。
- 本製品は作業台ではありません。子供を近づけないように注意してください。
- 本製品の上に腰を掛けたり、乗ったりはしないで下さい。転倒や転落事故の原因となります。
- 使用中にボルトやネジのゆるみなどによるガタツキが生じたときは、ボルトを締め直して下さい。  
ゆるんだままでの使用は変形・破損・転倒などの原因となり危険です。
- 製品の分解・改造や部品を外したり、外れたままで使用しないで下さい。
- 動的な荷重の動きに注意してください。突然の動きにより、一時的に過剰な負荷が発生したり、製品破損やテーブルがバランスを崩したりする事も考えられます。
- 耐荷重を超えないでください。それ以上載せたり、荷重が片寄りますと製品破損につながります。

## ■仕様

商 品 名	ウェルディングテーブル折りたたみ式
品 番	FWT-1
本 体 重 量	15.8kg
材 質	スチール（テーブルは亜鉛メッキ）
耐 荷 重	150kg(テーブル水平時均一荷重)
折りたたみサイズ	W760×H1070×D170mm

### SIZE

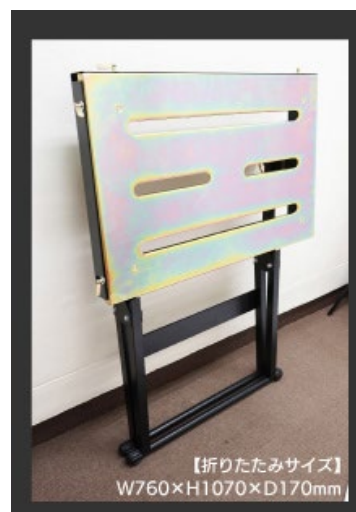

## ■組立て方法

- ・下記手順に沿って組み立てて下さい(画像をよく確認し、向きや方向に注意してください)
- ・組み立ては最初に(仮締め)で組立て、最後に増し締めを行ってください



\* 取付ボルト一覧

組立て工具	(+)ドライバー	スパナ(8mm・13mm)
-------	----------	---------------

番号	名称	数量	番号	名称	数量
1	テーブル	1	13	六角ボルト M8×50	6
2	ガイドレール 短	1	14	アングル金具	2
3	ガイドレール 長	1	15	ハンドルワッシャー	2
4	レバーボルト M6×15	4	17	ボルト M8×60	2
5	皿ビス M5×16	4	18	サポートバー-A	1
6	ワッシャー 大	4	19	アングル受け	2
7	平ワッシャー φ5mm	4	21	脚部 A	1
8	ナイロンナット M5	4	23	サポートバー-B	1
9	テーブル取付け金具	2	24	ボルト M5×10	4
10	六角ボルト M8×16	4	25	脚部 B	1
11	ナイロンナット M8	12	26	ワッシャー φ6.5×1.2mm	4
12	平ワッシャー φ8mm	12	27	ハンドル	2

※ナットは全て「ナイロンナット(緩み止めナット)」になっています。

手では奥まで締まりませんので、必ず工具を使って締めてください。

\* (番号 23・24) は (番号 25) に取付けられた状態になっています

## Step.1

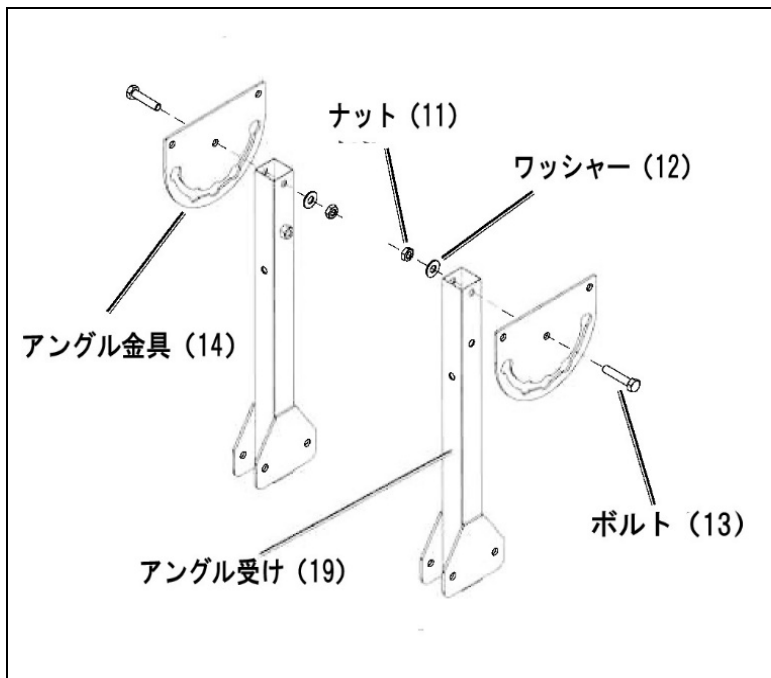

「アングル金具(14)」に「アングル受け(19)」を取付けます。

※取付ボルト

- ・(13)六角ボルト M8×50 ×2
- ・(12)平ワッシャーφ8mm ×2
- ・(11)ナイロンナット M8 ×2

## Step.2

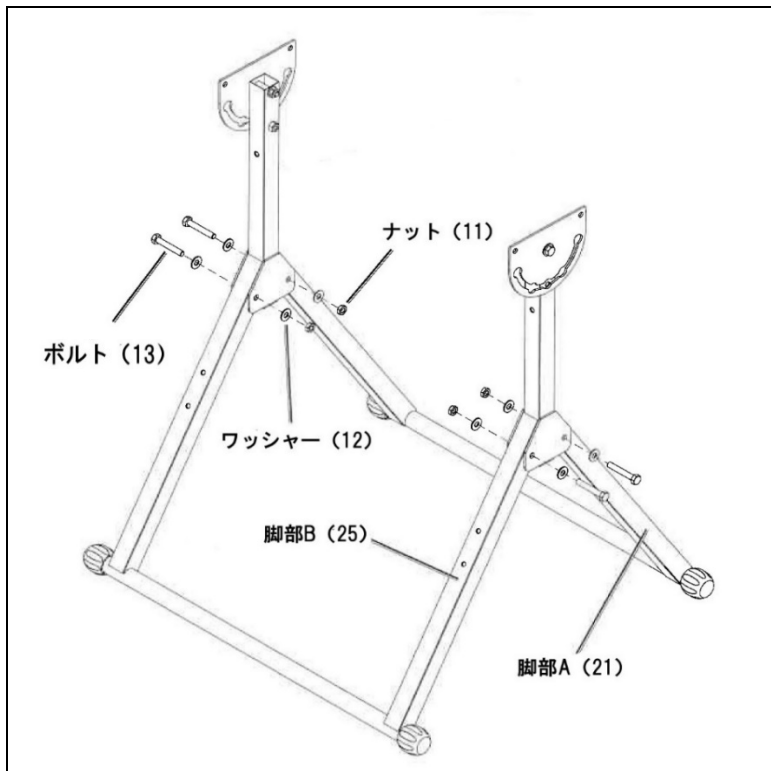

Step.1 で取付けたパーツに 「脚部A(21)/脚部B(25)」を取付けます。

※取付ボルト

- ・(13)六角ボルト M8×50 ×4
- ・(12)平ワッシャーφ8mm ×4
- ・(11)ナイロンナット M8 ×4

## Step.3

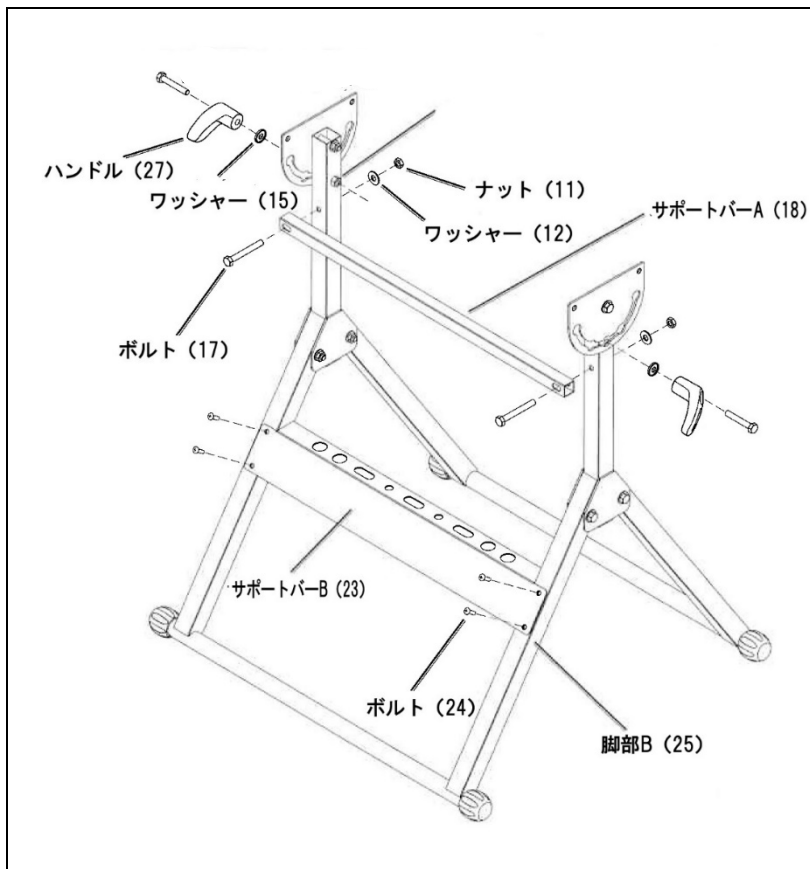

Step.2 で取付けたパーツに「サポートバーA(18)」と「ハンドル(27)」を取付けます。

※画像の「サポートバーB(23)」は取付けた状態でお届けいたします。

※ハンドルにはボルトが付いた状態でお届けいたします。

### ※取付ボルト

- ・(17)ボルト M8×60 ×2
- ・(12)平ワッシャーφ8mm ×2
- ・(11)ナイロンナット M8 ×2
- ・(27)ハンドル ×2

## Step.4

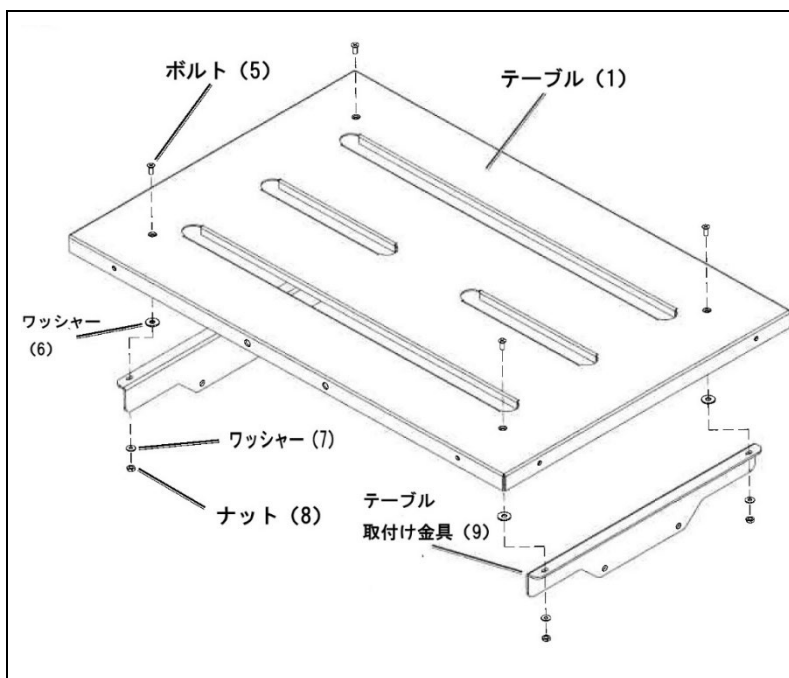

「テーブル(1)」の裏面に「テーブル取付け金具(9)」を取付けます。

### ※取付ボルト

- ・(5)皿ビス M5×16 ×4
- ・(6)ワッシャー大 ×4
- ・(7)平ワッシャーφ5mm ×4
- ・(8)ナイロンナット M5 ×4

## Step.5

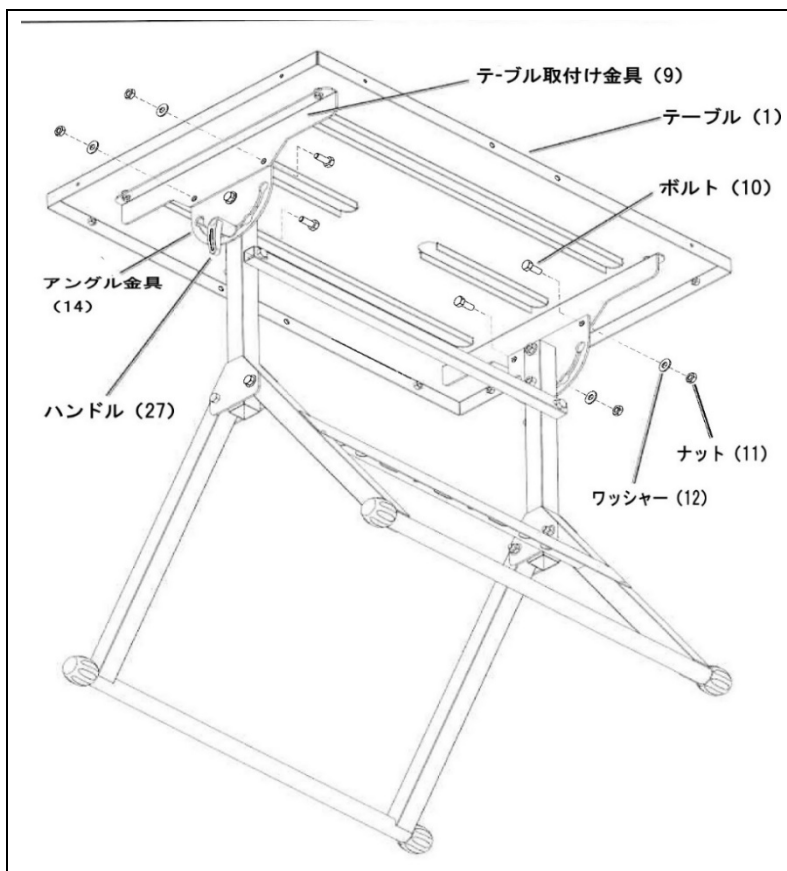

Step3. で組立てた脚部に、Step4. で組立てたテーブルを取付けます。

※取付ボルト

- ・(10)六角ボルト M8×16 ×4
- ・(12)平ワッシャーφ8mm ×4
- ・(11)ナイロンナット M8 ×4

## Step.6

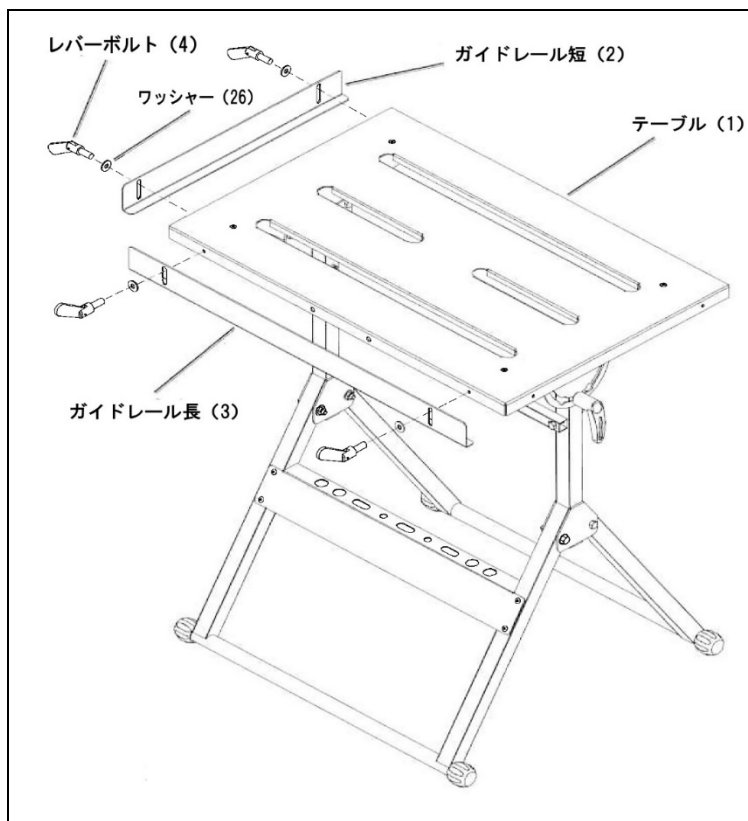

Step5. で組立てたテーブルに「ガイドレール短 (2)」と「ガイドレール長 (3)」を取付けます。

※取付ボルト

- ・(4)レバーボルト M6×15 ×4
- ・(26)ワッシャー φ6.5×1.2mm ×4

## ■使用方法

