



## 塗装スタンド・塗装作業台

品番:T0-5

この度は、KIKAIYA「塗装スタンド」をお買い上げいただき誠にありがとうございます。

\* 本書を最後まで必ずお読みいただき、正しく安全にお使いください。

### ■組立手順

※切り口が鋭利な場合がございます細心の注意を払い作業を行ってください。

※展開図を確認しながら手順に沿って組み立てをしてください。

1. 受け部パイプ(5)に脚部パイプ(4)を差し込む×4箇所
2. 穴を合わせ、六角ナット M8(8)、ワッシャー M8(9)を使いフック(2)を取り付ける×2箇所  
反対側にも穴を合わせ、同様にチェーン・フック(1)を取り付ける×2箇所  
※フックの開口部が上を向くように取り付ける  
※チェーン・フック(1)とフック(2)が向かい合うように取り付ける
3. 組み立てたパイプを交差させボルト M8x65MM(6)、ワッシャー(大)φ8(9)、ロックナット M8(3)を使い組み立てる  
※ワッシャー(大)φ8(7)はパイプの間に挟む  
※ゴムカバーを装着した脚先端が外を向くように組み立てる
4. 脚部パイプ(4)先端にゴムカバー(10)を挿し込む
5. 全てのボルトを適度に締める

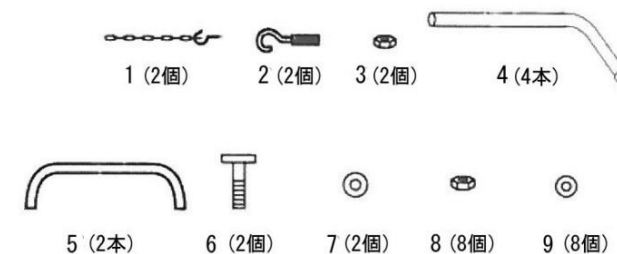
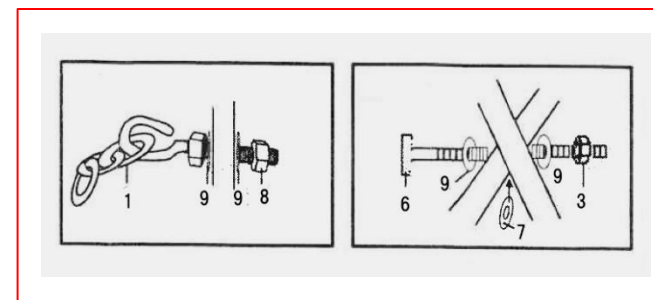
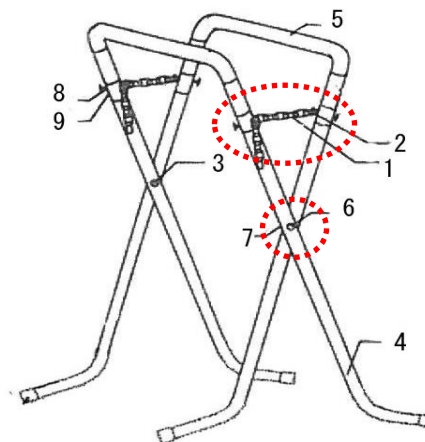

番号	名 称	個数	番号	名 称	個数
1	チェーン・フック	2	6	ボルト M8x65mm	2
2	フック	2	7	ワッシャー(大)φ8×30mm	2
3	ロックナット M8	2	8	六角ナット M8	4
4	脚部パイプ	4	9	ワッシャー φ8×16mm	12
5	受け部パイプ(ウレタンスポンジ付き)	2	10	ゴムカバー	4

※組立て工具：スパナ 13mm/14mm

販売元 コバヤシデンソー株式会社

〒720-0843 広島県福山市赤坂町赤坂 1415-3

(MAIL)info@kikaiya.com